

安心・安全の、一歩先へ。

# TOKIN

会社案内・製品案内



トーキン工業株式会社

MICHI-SHIRUBE  
みちしるべ

# 新製品紹介！

みちしるべ LED 照明付きポールスタンド

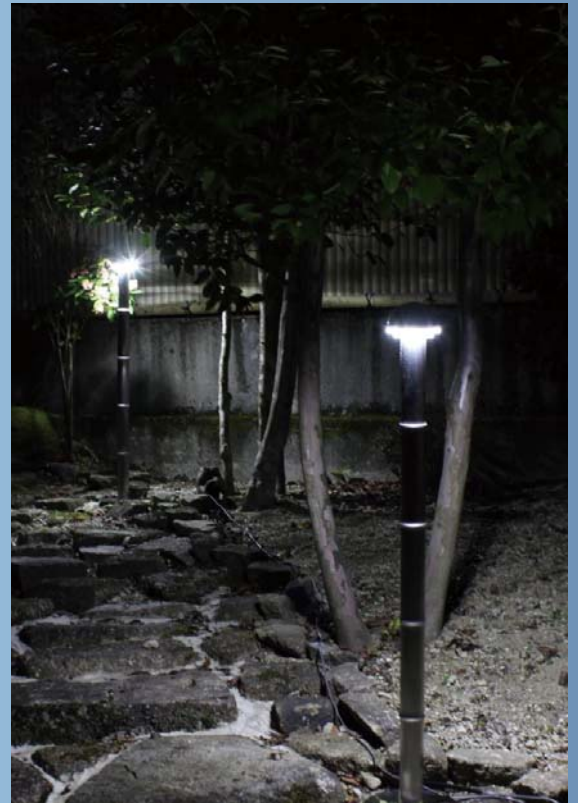

(特許出願中)

金属柱と LED が奏でる **和の光**...

風景と調和する竹の姿をステンレスで再現しました。



社名 トーキン工業株式会社  
所在地 〒508-0111 岐阜県中津川市瀬戸 1654-3  
代表者 代表取締役 久木 利道  
資本金 1,000万円  
社員数 11名  
許可 岐阜県知事許可 第14605号  
建築工事業 屋根工事業  
板金工事業 とび・土工事業 鋼構造物工事業

会社沿革 昭和57年9月 岐阜県中津川市苗木津戸にて  
有限会社 東洋金属工業  
(代表取締役 足立満起) を設立創業  
昭和61年3月 現住所岐阜県中津川市瀬戸 1654 番地の3にて  
新工場建設移転  
平成4年3月 トーキン工業株式会社に組織変更  
平成23年3月 発光素子内蔵手すり 実用新案登録  
平成23年8月 LED内蔵型手すり『みちしるべ』商標登録  
平成26年5月 展示場兼研修室(君風舎)増設  
平成28年3月 発光素子内蔵手すり 技術評価書『6』を取得

工場規模 工場敷地 800坪  
工場建物 200坪  
事務所2階建 80坪  
展示場兼研修室 30坪



より良い品質を。

昭和57年創業以来、当社は岐阜県東濃地域を中心に様々な建築金物の製作・施工に携わり、多くのお客様に支えられながら励んで参りました。しかしながら刻々と変化する現代においては、従来の金属加工のみにこだわらず、常に先の未来を考えた安心・安全な製品をお客様へ提供して行く事が必要であると考えます。

これからやって来る長寿社会と省エネルギー時代を見据えみちしるべシリーズをはじめとした様々な安全製品の開発を進めております。人に優しく、環境に優しいものを常に考え提案し、造りつづける事。それがトーキン工業の基本です。

## 事業内容

- ステンレス・アルミ・スチール等の金属材加工



▲ 新築住宅 玄関アプローチ・LED手すり



▲ 新築住宅 防護柵・デザイン手すり



## より良い安全を。

- 屋根材・各種板金材・パネル材の製作・施工



▲ 岐阜県 中津川市内中学校 屋根施工

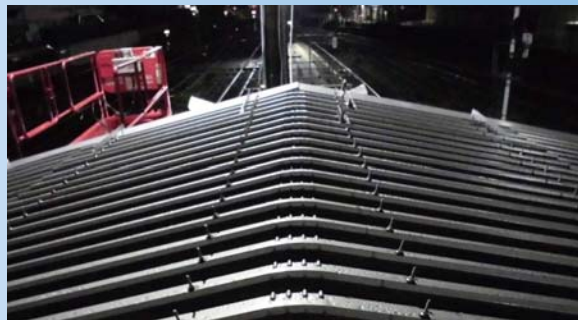

▲ JR 駅舎 屋根施工

## より良い工夫を。

- LED 内蔵型手すり《みちしるべ》の設計・施工  
LED サインボードの設計・施工  
手摺・建築金物の製作・施工  
各種サインの製作・施工



▲ 静岡県牧之原市 平田寺様  
LED 手すり

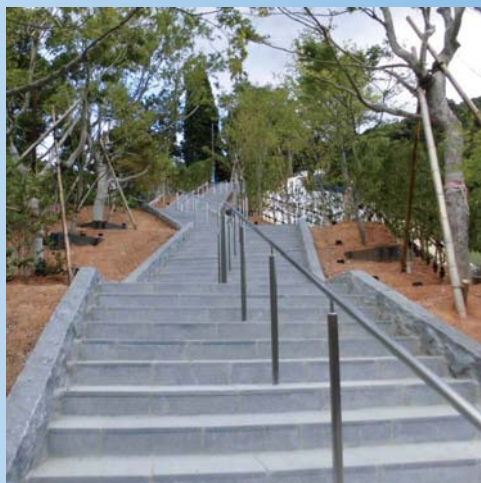

▲ 山口県長門市 紅葉の階段  
LED 手すり

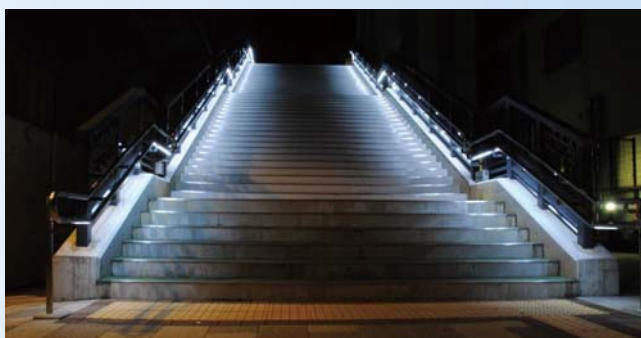

▲ 愛媛県西条市駅前・南北自由通路 LED 手すり

- 建築金物・建材製品の設計・製作・販売・工事



▲ 岐阜県 足立牧場様  
屋根・壁・ハンガードア

### 主要設備

- シャーリングマシン 3M\*6.5MM
- コーナーシャー
- パンチプレス SP-30(NC 付)
- ブレーキプレス NC 付 3M\*125 トン
- コンタマシン
- メタル切断機
- ティグ溶接機 6 台
- エンジンウェルダー 3 台
- バンドソー (大型) 1 台 (小型) 2 台
- 油圧バンチャー 6 台
- 天井走行クレーン 2 t
- 手動折り曲げ機 3M
- エアープラズマ切断機 1 台
- 卓上フライス盤 1 台
- パイプ加工機 2 台
- 万能折り曲げ機
- ボール盤 2 台
- CO<sub>2</sub> 半自動溶接機 3 台
- アングルマスター
- アクリルカット用テーブル丸鋸
- マイトスケーラー
- 電動 3 方ローラー 200V
- 旭工機電動糸ノコ盤
- 大型コンクリート穿孔機 1 台
- グラフテックカッティングプロッター
- 小型 CO<sub>2</sub> レーザー加工機 他

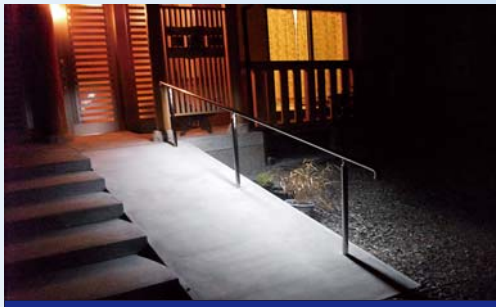

## 高齢者用住宅

◀ 「ぎふ村」高齢者専用住宅

手すり全長 3.3M\*2台  
消費電力 23W  
使用 LED ホワイト

## 施工例

岐阜県中津川市 結婚式場敷地内 ▶

手すり全長 12.5M  
消費電力 64W  
使用 LED ウォームホワイト



## 結婚式場

2014年 LED内蔵型ステンレス手すり【みちしるべ】が阪神甲子園球場に設置されました。ステンレス丸パイプ製であった外部階段の手すりは、一塁側、三塁側合わせて総全長100mになるものでしたが、当社の【みちしるべ】を採用していただく事によって、足元がしっかり明るく、安心して安全な階段に生まれ変わりました。消費電力も片側階段で約300Wといった省エネを実現でき、手すりの明るさもリモコン操作で段階的に調節できる仕組みになっております。

▼ 手すり総全長 98M 消費電力 590W 使用 LED ホワイト



球児の憧れ「甲子園球場」の屋外階段手すりに光がともる

MICHI SHIRUBE  
みちしるべ

## みちしるべ LED 照明付手すり

DC24V

昼白色・電球色

動画でチェック



スマホでご覧いただけます。

### LED 照明付き手すりの特徴

- 設計から製作まで全て自社一括の製品
- 明るさや消費電力を選べる自由設計
- LEDを長持ちさせる独自構造
- メンテナンスのしやすい手すり

## 温泉施設



◀ 岐阜県中津川市内 ローソク温泉様

手すり全長 7.2M  
消費電力 87W  
使用 LED 高輝度型ホワイト

岐阜県中津川市 東円寺様 ▶

手すり全長 14.5M  
消費電力 54W  
使用 LED ホワイト

## 寺院

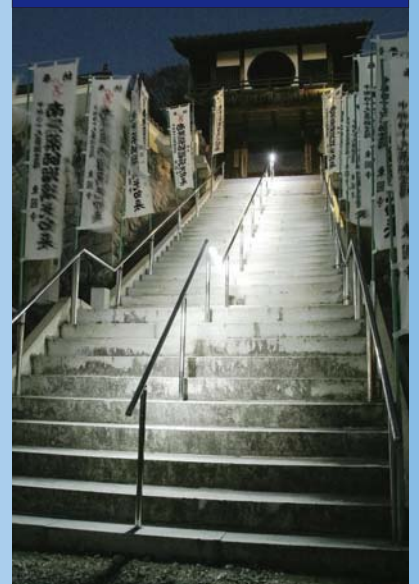



## みちしるべ 木製手すり

DC24V

電球色

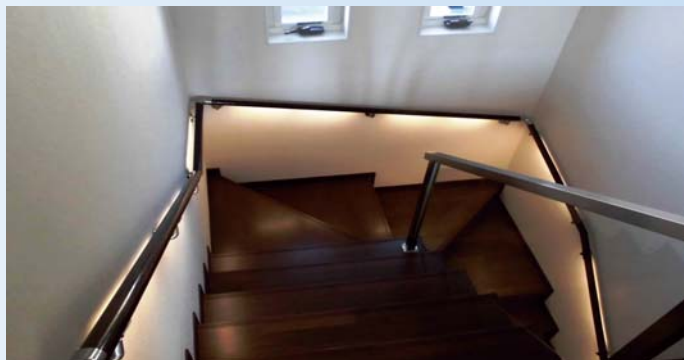

▲ 岐阜県中津川市内 新築住宅

手すり全長 7.2M  
消費電力 31W  
使用 LED ウォームホワイト

ホワイトアッシュ材を使用し、ホウ素系難燃剤で下処理した後に塗装仕上げをすることで防火に対する安全性を高めた製品です。

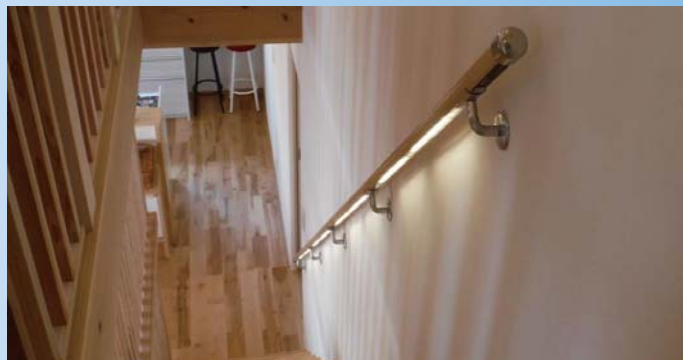

▲ 岐阜県中津川市内 モデルハウス

手すり全長 4M  
消費電力 15.3W  
使用 LED ウォームホワイト

## 支柱部 LED 照明付き手すり

DC12V

昼白色・電球色



▲ 支柱部照明型

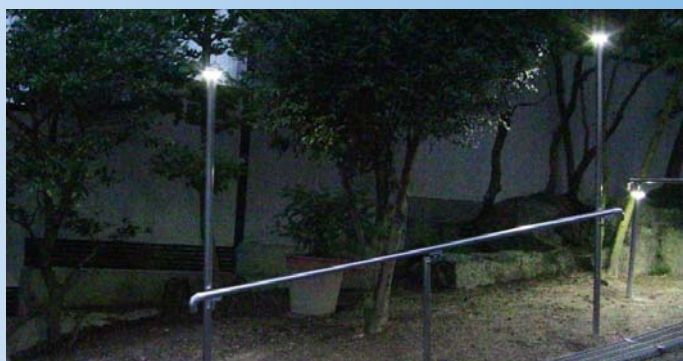

▲ ロング支柱部照明型

柱に高輝度 LED を内蔵した手すりです。柱1本につき約 2W と省電力なため、ソーラー電源型もご提案 出来ます。

## みちしるべ・樹脂製手すり

DC24V

昼白色・電球色

樹脂製専用の LED ユニットを組み込んだ製品です。



## 導光板付き手すり

DC24V

手すりに導光板を組み込んだ製品です。手すり+電照看板としても利用出来ます。



## みちしるべ LED 照明付手すり

A-1 ステンレス製		 支柱型	 壁付型
サイズ	Φ38・Φ42.7・Φ48.6		
W-1 木製 屋内型 屋外型		 支柱型・壁付型	
サイズ	Φ38～特殊サイズ		
R 樹脂製 屋内型 屋外型		 支柱型	 壁付型
サイズ	Φ34・Φ40		

## みちしるべ 支柱部 LED 照明付手すり

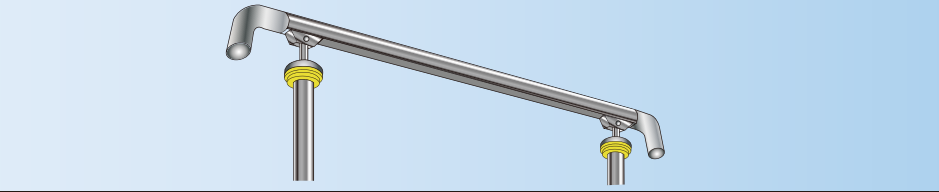
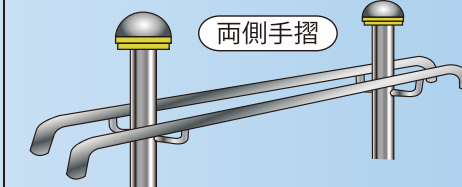
A-2 ステンレス製 支柱部照明型			
サイズ	手すり・柱 Φ38		
A-3 ステンレス製 ロング支柱部照明型		 片側手摺	 両側手摺
サイズ	手すりΦ38 柱Φ48.6		

## みちしるべ 竹シリーズ手すり

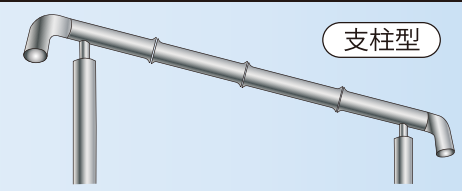
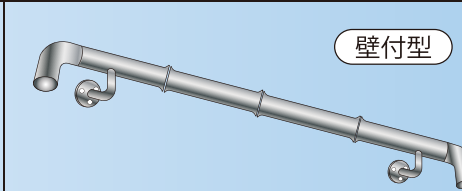
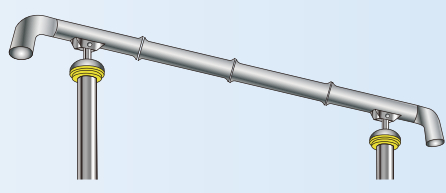
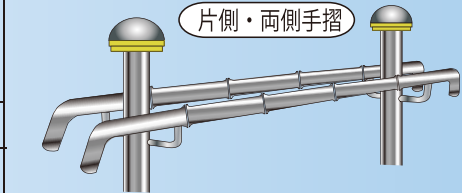
B-1 ステンレス製 LED 照明無し		 支柱型	 壁付型
サイズ	手すり・柱 Φ38		
B-2 支柱部照明型		B-5 ロング支柱部照明型	 片側・両側手摺
サイズ		サイズ	
手すり・柱 Φ38		手すり Φ38 柱 Φ48.6	

## みちしるべ LED 照明付きポールスタンド

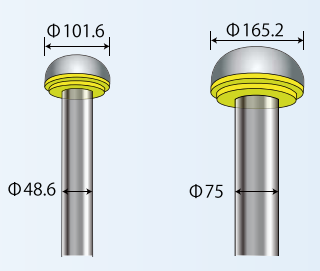
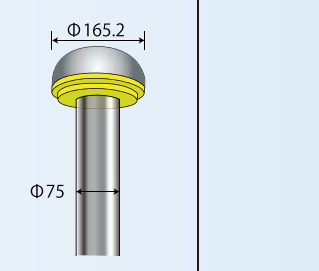
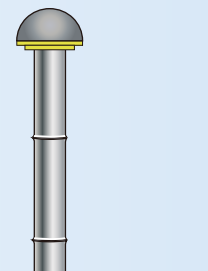
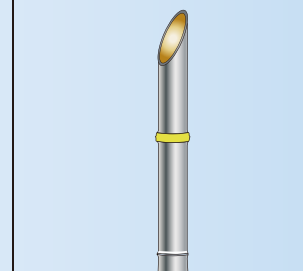
A-4 ステンレス製		B-4 頂部丸キャップ	B-4 頂部竹カット
			
サイズ	柱 Φ48.6・Φ75	サイズ	柱 Φ48.6

## みちしるべ 導光板付き手摺

	
サイズ	手すり・柱 Φ38



## みちしるべ A-1・主な仕様一覧

(手すり長さ 3,000mm、柱間隔 900mm、全面照射の場合)

手すり本体	トップレール	SUS304(18-8 ステンレス)Φ38mm
	柱	SUS304 Φ38mm
	柱納まり	埋め込み式・ベース式
LED	LED 個数	ℓ 280×9 個
	定格電圧	DC24V
	入力電流	83.3mA×9 750mA
	消費電力	2W×9 18W
	平均寿命 (光束 70%)	40,000 時間
	寸法 (W×H×Lmm)	W280×D10×H2.5
	保護構造	屋外対応型
DC電源	定格入力電圧	AC100V/200V
	定格出力電圧	DC24V
	定格出力電流	1.04A
	最大出力電力	25W
	使用場所	器具内容 (防まつ形)
	外形寸法 (W×D×Hmm)	100×60×30

※ 上記仕様は 2 W のモジュールを使った場合の一例です。

使用する LED モジュールの規格によって数値は変わります。

※ LED の寿命表示は設計寿命であり、製品を保証するものではありません。

## トーキン工業株式会社

〒508-0111 岐阜県中津川市瀬戸 1654 番地の3  
TEL (0573) 65-5005(代) FAX (0573) 66-5603  
E-Mail koumu@tokin.co.jp

建築金物・装飾金属・製作・施工・  
ステンレス・スチール・アルミ・金属工事

MICHI-SHIRUBE  
みちしるべ

「みちしるべ」商標登録 第 5429382 号

実用新案登録 第 3167077 号 (実用新案技術評価書『6』取得)

みちしるべの最新情報は、  
弊社ホームページ (www.tokin.co.jp) で  
ご覧いただけます。



ホームページ